

LANGUETTE DE JUMELAGE

Dans le cas des planchers Fabrisol posés en montage jumelé, la languette de jumelage permet de :

- Compléter l'isolation thermique,
- Parfaire l'esthétique de la sous-face grâce à son motif Fabrisol M1 Décor.

Elle se pose en finition, après la pose du plancher, le bétonnage et l'enlèvement des étais.

Elle s'adapte à tous les entrevous Fabrisol par simple découpe des ergots.

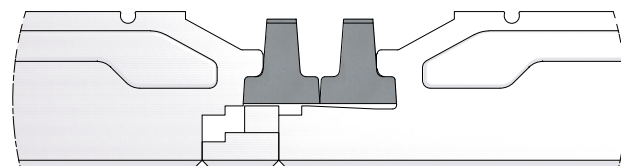
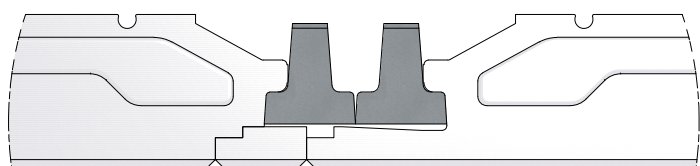
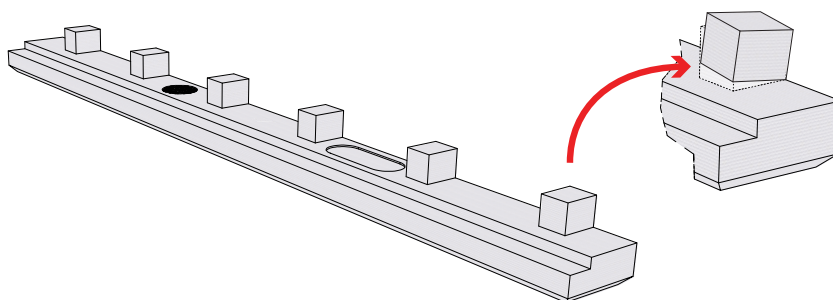
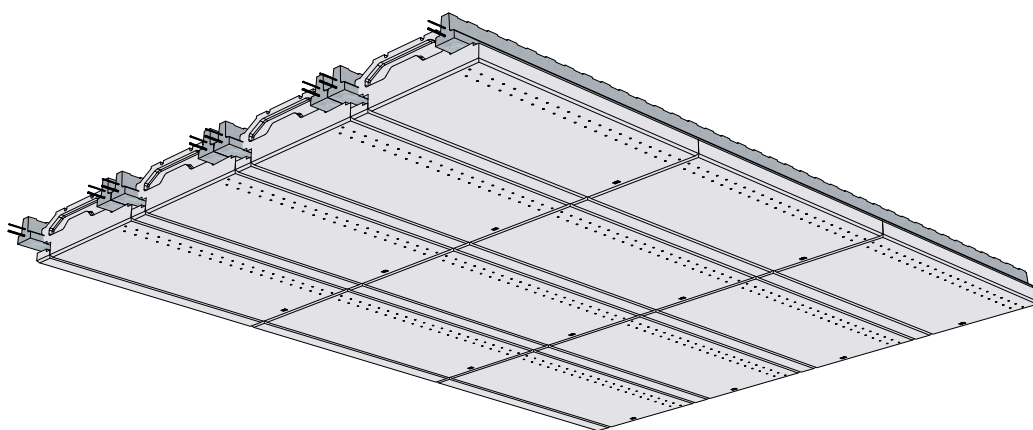

La fixation se fait par collage à l'aide de mortier colle.